

zonzini®

STAIRCLIMBERS

IBEX

La carretilla manual y eléctrica



La nueva carretilla para escaleras mod. Ibex firmada Zonzini.

Subescaleras manual y eléctrica. 2 en 1

La carretilla para escaleras mod. Ibex está equipada con la innovadora Zonzini Power Unit desmontable, que ofrece una versatilidad sin igual.

Sin la Power Unit instalada, es una carretilla manual fiable con orugas. No deja marcas y es resistente a los arañazos, ideal para todas las superficies interiores y exteriores.

Sin embargo, en menos de un minuto, al instalar la Power Unit, esta carretilla se transforma en una potente carretilla subescaleras eléctrica con una capacidad de carga de hasta 120 kg.



La potente Zonzini Power Unit desmontable.

Ágil y con Facilidad de deslizamiento

La carretilla manual Ibex para escaleras es segura y fácil de usar, perfecta para transportar diversos tipos de cargas ligeras.

Gracias a sus orugas, garantiza un agarre seguro en cualquier escalera, sin dañar las superficies.

A diferencia de las carretillas manuales convencionales con patines traseros, está equipada con orugas de alta calidad que, en caso necesario, también pueden motorizarse con la Zonzini Power Unit.



Potencia eléctrica al alcance de la mano

La carretilla subescaleras mod. Ibex tiene una característica única: en menos de un minuto se instala la Zonzini Power Unit y se transforma la carretilla manual en una carretilla subescaleras eléctrica.

Pura versatilidad.



La Zonzini Power Unit es compacta pero extremadamente potente. Garantiza una capacidad de carga de hasta 120 kg tanto en subida como en bajada. Se instala en menos de un minuto e incluye una caja de batería recargable y desmontable para facilitar aún más su manejo

La velocidad es totalmente ajustable mediante un potenciómetro, lo que ofrece un control total. Su funcionamiento es extremadamente intuitivo, basta con seleccionar la dirección deseada: subir o bajar escaleras.



En todas las superficies

Las orugas anti-marcas se adaptan a todas las superficies sin dejar ningún tipo de marca, garantizando un manejo sin problemas.

Las ruedas neumáticas favorecen la suavidad en todas las superficies internas y externas.

En la escalera, siempre se apoya en al menos 4 puntos, lo que garantiza la estabilidad y el confort de la marcha.



Práctica y rápida

El nuevo mod. Ibex es la solución definitiva para manipular cargas ligeras en escaleras.

Es muy rápida e increíblemente práctica.

Ahorra tiempo y, sobre todo, evita esfuerzos innecesarios en la gestión de cargas en la escalera.





STAIRCLIMBERS

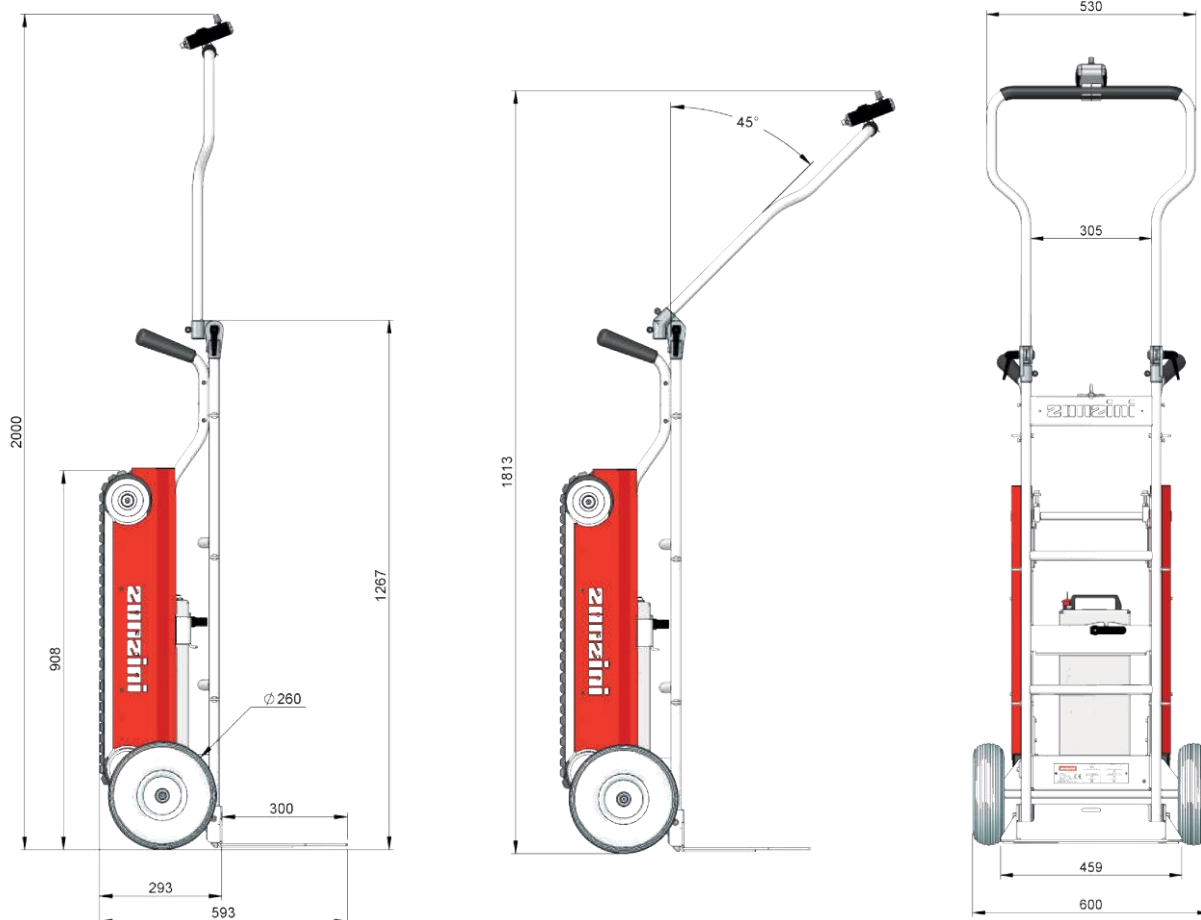

Características mecánicas	
Dimensiones (L x W x H) (mm ³)	Todo abierto: 640 x 350 x h 1980 Todo cerrado: 640 x 350 x h 1720 Totalmente cerrada, con plataforma abierta: 640 x 600 x h1270 Totalmente cerrada, con plataforma cerrada: 640 x 350 x h1270
Peso	31 kg (sin batería ni unidad de alimentación) 48 kg (con batería)
Características eléctricas	
Motor eléctrico	24V – 500W
Batería	12 V 20Ah
Tensión nominal	24 V C.C.
Corriente nominal	35 A
Cargador de batería	110/240 V C.A. - 50 Hz - 4A a 24 C.C.
Otras características	
Dimensiones del plano de carga	460 mm x 300 mm
Longitud del soporte de la oruga	643 mm
Peso de la batería de plomo/gel	17 kg
Capacidad de carga	120 kg
Dimensiones de las ruedas de desplazamiento	260 mm neumáticas
Autonomía	Aprox "40" min
Tiempo de carga de la batería	Aprox. 5/6 h
Pendiente máxima superable	45°

Zonzini Srl
 Via Caravaggio, 8
 37053 Cerea, Verona Italia

Tel.: +39 0442 330421
 Correo electrónico: info@zonzini.it
 PEC (Correo electrónico certificado):
 zonzini.pec@pec.zonzini.it
 www.zonzini.it

N.I.F. e IVA: IT 03550540235
 R.E.A. 345531
 Cód. SDI: M5UXCR1
 Cap. social (completamente desembolsado): 600 000,00 €